

CROCHET PESEUR INOX



INFORMATIONS GENERALES

- L'objet de ce crochet peseur est de faciliter le contrôle du poids des pièces que l'on suspend au crochet inférieur.
- En acier inox AISI 304 finition en fait un élément indispensable pour le contrôle de poids, en particulier dans l'industrie de la viande.
- Le crochet supporte le nettoyage nécessaire pour une utilisation en milieu alimentaire.

CARACTERISTIQUES TECHNIQUES

- Fabrication en acier inoxydable ASI 304 polis brillant.
- Capteur type TSF protégé contre l'humidité.
- Poids brut du crochet 2,650 kg.
- Câble connexion indicateur L 3 m.
- Protection IP65

MODELE	PORTEE kg	PRECISION	DIVISION g	CAPTEUR	REFERENCE
GP 150	150	1/3000	50	TSF 225kg 2mV/V-340,2kg 3mV/V	0061306000
GP 300	300	1/3000	100	TSF 450kg 2mV/V-680,4 kg 3mV/V	0061307000
GP 600*	600	1/3000	200	TSF 600kg 2mV/V-907,2 kg 3mV/V	0061308000*

*sans homologation

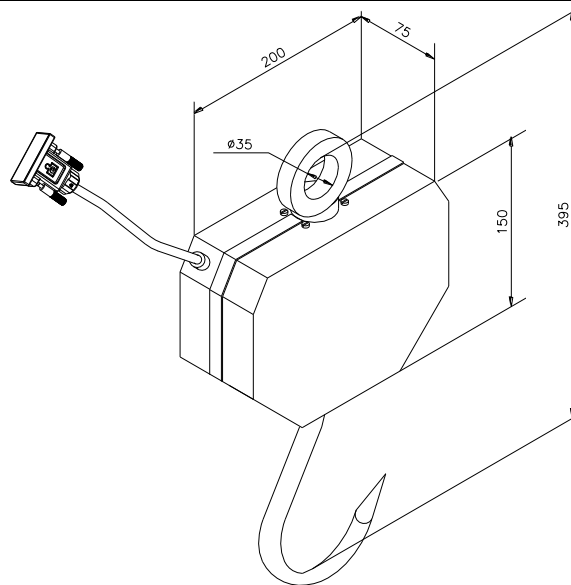

HOMOLOGATION

Homologué avec la gamme des indicateurs EXA certificat CE de type N° T8470.