

Crochet

Crochet peseur apte pour les environnements poussiéreux avec capacité



BAT INT



AC/DC



NO VERIF



CONSTAT DE Vérification

CARACTÉRISTIQUES:

- Boîtier fonte d'aluminium moulée sous pression.
- Écran LCD rétroéclairé avec display de 35 mm.
- Boutons du panneau résistants à l'eau.
- Crochet rotatif de haute résistance.
- Crochet peseur avec tourne rotatif de 360°.
- Apte pour les environnements poussiéreux.
- Alimentation avec adaptateur AC/DC 230-240Vac 50Hz.
- Batterie interne rechargeable 6V/10Ah de 50 heures de durée.
- Alarme d'indication de bas voltage.
- Seconde batterie incluse.
- Contrôle de fonctions, calibration et déconnexion pour télécommande.
- Distance maximale du contrôle éloigné: 10 m.
- Unités: kg et lb.
- Alarme de surcharge.
- Standby et déconnexion automatique.
- En accord avec la directive de sécurité de machines 2006/42/CE.

FONCTIONS:

- Accumulation
- Totalisation
- Zéro
- Tare
- Fonction hold
- Haute résolution x10

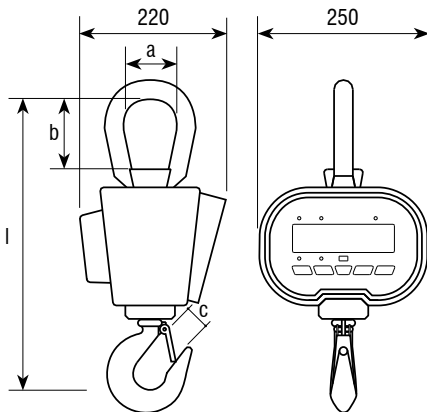

Dimensions (mm)	a	b	c	l	Poids net (kg)
260524	70	100	35	420	11,5
260525	70	100	35	420	11,5
260526	85	115	40	480	14

Code #	Portée (kg)	Précision (g)	n Divisions	Dimensions emballage (mm)	Poids emballage (kg)
260524	1000	500	2000	295x310x540	14
260525	3000	1000	3000	295x310x540	14
260526	5000	2000	2500	295x310x600	18

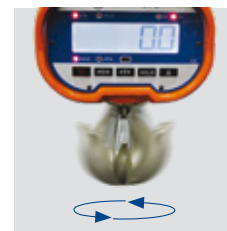

Rotatif



Seconde batterie